



5M60M8690
38cm Einbau Mikrowelle
Dark Steel / Glas

Leistung, Verbrauch

- Spannung: 230V
- Gesamtanschlusswert: 2300W
- Ausgangsleistung Mikrowelle: 5 Stufen max. 900W
- Leistung Grill: 1100 W
- Leistung Heißluft: 2300 W

Backofentyp, Heizart

- Einbau-Mikrowelle mit 3 Heizarten
- Heißluft
- Umluftgrill
- Auftaufunktion
- Mikrowelle mit 5 Leistungsstufen: - 100W, 300W, 500W, 700W, 900W
- Kombibetrieb
- Schnellkochfunktion
- Automatikprogramme

Design, Komfort

- Smart Slider
- Touch Control
- Digital Display (weißes LED)
- Garraumvolumen: 34 L
- Innenraumbeleuchtung
- Sicherheitsabschaltung
- Abnehmbare Tür für leichte Reinigung
- Kindersicherung

Maße H x B x T

- Gerätegröße: 382 x 595 x 492 mm
- Einbaumaße: 380 x 560 x 550 mm
- Blendenhöhe 82 mm
- Gerätemaß (verpackt) 660 x 582 x 466 mm
- Nettogewicht (kg): 24,7
- Bruttogewicht (kg): 27,6

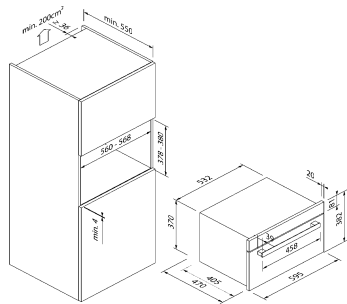

EAN-Nr.: 4251003108279

Ausstattungsmerkmale:

- Frontfarbe: Darksteel und Schwarzglas
- Bauform: Einbaugerät
- Material der Blende: Edelstahl +Glas
- Material der Tür: Edelstahl +Glas
- Innenraumvolumen netto (l): 34L
- Innenraum: Edelstahl
- Anzahl Beleuchtungen: 1
- Länge Anschlusskabel (cm): 100

Verbrauchs- und Anschlusswerte:

- Elektroanschlusswert (W): 2300 Watt
- Spannung (V): 230
- Frequenz (Hz): 50
- Steckerart: Schuko
- Energiequelle: Elektro
- Approbationszertifikate: GS, CE

Zubehör:

- 1 x Drehteller Glas
- 2 x Kombirost